

- 業務用として使用しないでください。
- 他の用途で使用しないでください。
思わぬ事故の原因になります。

家庭用

大型サーキュレーター PTZ-DE45

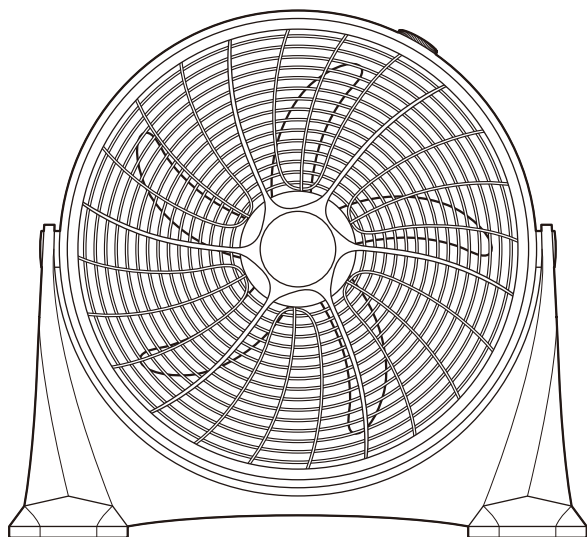

もくじ

■ 安全上の注意	1~4
■ 各部の名称	4
■ 組み立てかた	5
■ 使いかた	
● 電源プラグを家庭用コンセントに差し込む	6
● 運転する	6
● 風向きを上下にかえる (手動)	6
● 使用後は	6
■ お手入れと保管	7~9
■ 仕様	9
■ 故障かな?と思ったら	9
■ 長期使用製品についての注意	10
■ アフターサービスについて	10
■ 保証書	裏表紙

この製品は、海外では使用できません。
FOR USE IN JAPAN ONLY

- このたびは、弊社サーキュレーターをお買上げいただき、誠にありがとうございました。
- 使用する前に、この取扱説明書を必ずよく読み正しく安全に使用してください。
- 読んだあとは、大切に保管してください。

安全上の注意

使用する前に「安全上の注意」をよく読み、必ず守ってください。

※ここに示した項目は、製品を安全に正しく使用するためや、使用する人や他の人々への危害や財産への損害を未然に防止するためのものです。また危害や損害の大きさや切迫の程度を明示するために、誤った取扱いをすると生じることが想定される内容を「警告」「注意」の2つに区分しています。いずれも安全に関する重要な内容ですので、必ず守ってください。



警告

この表示を無視して誤った取扱いをすると、死亡 または 重傷を負うことが想定される内容を示しています。



注意

この表示を無視して誤った取扱いをすると、傷害を負ったり物的損害の発生が想定される内容を示しています。

絵表示の例



○記号は、禁止「してはいけないこと」を表示しています。図の中に具体的な禁止内容（左図の場合は、分解禁止）が描かれています。



●記号は、強制「しなければいけないこと」を表示しています。図の中に具体的な指示内容（左図の場合は、電源プラグをコンセントから抜く）が描かれています。

※読んだあとは、使用する人がいつでも手に取れる場所に、必ず保管してください。

警告

■ 電源コード・電源プラグについて



電源プラグは、根元まで確実に真っ直ぐ差し込む

- 指示に従う
- 発熱・感電・火災の原因になります。
 - 斜めに差し込まない。



定期的に電源プラグのホコリをふき取る

- 指示に従う
- ホコリがたまると、湿気によって絶縁不良となり、ショート・感電・火災の原因になります。
 - ホコリは、乾いたふきんでふき取る。



本体、電源コード、電源プラグに破損、故障、異常があったり、異常に熱くなるときは、直ちに使用を中止する

- 指示に従う
- けが・感電・火災の原因になります。
 - ※故障・異常例
10ページの「長期使用製品についての注意」を参照して異常があるときは、直ちに使用を中止する。
必ず電源プラグをコンセントから抜き、お買上げの販売店に点検や修理を依頼してください。



家庭用コンセント (AC100V) 以外で使用したり、コンセントや配線器具の定格を超える使いかたはしない

- 禁止
- 家庭用コンセント (AC100V) 以外で使用すると、誤作動・故障の原因になります。
 - コンセントや配線器具の定格を超える使いかた（タコ足配線など）をすると、異常発熱・火災の原因になります。



電源コードや電源プラグが傷んでいたり、電源プラグの差し込みがゆるいときは、使用しない

- 禁止
- ショート・感電・火災の原因になります。



電源コードや電源プラグを傷付けたり、破損させたり、加工したり、熱器具に近づけたり、無理に曲げたり、ねじったり、引っ張ったり、巻き付けたり、たばねて使用しない

- 禁止
- ショート・感電・火災の原因になります。
 - 必ず結束バンドを外して、電源コードをのぼす。



長期間使用しないときは、電源プラグをコンセントから抜く

- プラグを抜く
- けが・感電・漏電火災の原因になります。



電源コードの上に、製品や物を載せたり、挟み込まない

- 禁止
- ショート・感電・火災の原因になります。

警告

■ 設置について



水ぬれ禁止

蒸気や水がかかる場所、水にぬれた場所、湿気の多い場所に設置しない

●ショート・感電・火災の原因になります。



禁止

可燃性ガスや引火性の物（ガソリンやシンナーなど）がある場所に設置しない

●爆発・火災の原因になります。

■ 使用について



分解禁止

分解、修理、改造をしない

●けが・感電・火災の原因になります。
※修理は、お買上げの販売店に依頼してください。



禁止

**子供や取扱いに不慣れな方だけで使用しない
乳幼児の手の届く場所で使用したり、保管しない**

●けが・感電の原因になります。



禁止

ガードの中、可動部、すき間に指や棒を入れない

●指を挟んだり、回転部に触れてけがの原因になります。
◎とくに子供には、注意する。



禁止

電源プラグ、すき間、開口部に、金属物や異物を付着させたり、入れない

●ショート・感電・火災の原因になります。



指示に従う

各部品の組み立ては、確実にこなう

●転倒したり、運転中に部品が外れて羽根が破損したり飛散して、けがの原因になります。



禁止

電源プラグをコンセントに差し込んだまま、組み立てや取り外しをしない

●意図せず運転して、破損・けがの原因になります。
◎各部品の組み立てがすべて完了してから電源プラグをコンセントに差し込む。
◎運転中に各部品を取り外さない。



禁止

ガードや羽根が組み立てられていない状態で運転しない

●故障・けがの原因になります。



禁止

ガードに布類を掛けたり、モーター部の通気穴をふさいで使用しない

●モーターの過熱・火災の原因になります。

■ お手入れ・保管について



プラグを抜く

お手入れのときは、必ず電源プラグをコンセントから抜く

●けが・ショート・感電の原因になります。
◎電源プラグをコンセントに差し込んだまま、お手入れをしない。



ぬれ手禁止

ぬれた手で電源プラグを抜き差ししない

●ショート・感電の原因になります。



水ぬれ禁止

水に入れたり、水をかけたり、丸洗いをしない

●ショート・感電・火災の原因になります。



指示に従う

包装用ポリ袋は、子供の手の届かない場所に保管する

●誤って顔にかぶったり、巻き付いたりして、窒息する原因になります。



禁止

各種スプレー（掃除用、整髪用、殺虫剤など）を吹き付けない

●本体内部にガスが滞留して、爆発・火災の原因になります。
●変色・破損の原因になります。

⚠ 注意

■ 電源コード・電源プラグについて



電源プラグを抜くときは、電源プラグを持って、真っ直ぐ抜く

指示に従う

- ショート・感電・火災の原因になります。
- ◎ 電源コードを引っ張って抜かない。



電源コードを持って本体を引っ張らない

禁止

- 設置場所が傷付いたり、ショート・感電・火災の原因になります。



電源プラグを抜くときは、必ず運転スイッチを「0」にして電源を切ってからおこなう

指示に従う

- 故障の原因になります。

■ 設置について



油、油煙、金属粉が発生する場所（厨房や工場）やホコリの多い場所に設置しない

禁止

- 変形・故障・感電・火災の原因になります。



屋外に設置しない

禁止

- 故障・感電・火災の原因になります。



直射日光が当たる場所、火気や熱源（コンロや暖房器具）の近くに設置しない

禁止

- 変色・変形・火災の原因になります。



障害物（カーテンなど）の近くや不安定な場所に設置しない

禁止

- 障害物（カーテンなど）がガードに吸い込まれ、破損・故障・けがの原因になります。
- 不安定な場所に設置すると転倒や落下して、破損・故障・けがの原因になります。

■ 使用について



業務用には使用しない

禁止

- 無理な負担がかかり、破損・故障・火災の原因になります。



動物（犬や猫など）がいる部屋で使用するときは、十分注意する

指示に従う

- 本体や電源コードを傷め、ショート・感電・火災の原因になります。



組み立てや取り外しのときに、すき間で指を挟まないように十分注意する

指示に従う

- けがの原因になります。



運転中は、ガードに頭髪や衣類（ひも類）を近づけない

禁止

- 頭髪や衣類が巻き込まれ、破損・故障・けがの原因になります。



風を長時間、身体にあてない

禁止

- 健康を害する原因になります。



落としたり、強い衝撃を与えない

禁止

- 破損・故障・けがの原因になります。



運転中に移動させない

禁止

- 故障・けがの原因になります。
- ◎ 移動するときは、電源を切って電源プラグをコンセントから抜く。

⚠ 注意

■ お手入れ・保管について



電源を切った直後に、お手入れをしない

禁止

○モーター軸付近が熱くなっていることがあるので注意する。



電源プラグの汚れは、乾いたやわらかいふきんでふき取る

指示に従う

●故障・感電の原因になります。

○ぬれたふきんでふかない。



禁止

お手入れには、シンナー、ベンジン、漂白剤、みがき粉、たわし、スポンジの研磨面、金属ブラシ類は使用しない

●変色・傷・破損の原因になります。

○お手入れは、7～9ページの「お手入れと保管」を参照する。

○傷が付きやすい物やかたい物でお手入れをしない。

各部の名称

本体正面

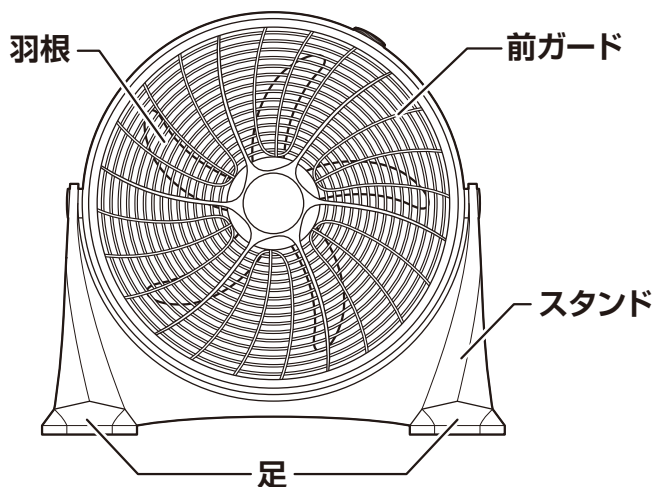

本体操作部

運転スイッチ

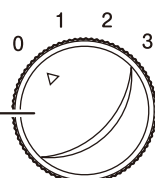

本体背面

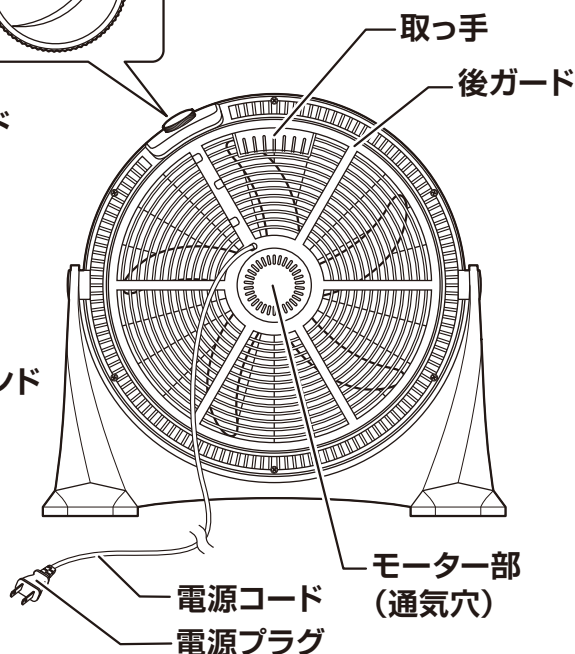

●本書は、イラストを用いて説明しています。
実際の製品とは、多少異なることがあります。

使いかた

※使用するときは、事故防止のため下記に注意してください。

警告



ガードの中、可動部、すき間に指や棒を入れない

- 指を挟んだり、回転部に触れてけがの原因になります。
- ◎とくに子供には、注意する。



ガードや羽根が組み立てられていない状態で運転しない

- 故障・けがの原因になります。

電源プラグを家庭用コンセント (AC 100V) に差し込む

- 電源プラグを家庭用コンセントに、根元まで確実に差し込みます。

必ず結束バンドを外して、電源コードをのばす。
電源プラグをコンセントに真っ直ぐ差し込む。

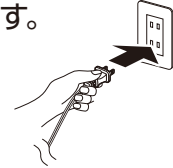

運転する

- 運転スイッチをお好みの風量にすると電源が入り、運転を開始します。
- 「0」にすると、電源が切れます。

- 0: 電源切
- 1: 風量弱
- 2: 風量中
- 3: 風量強

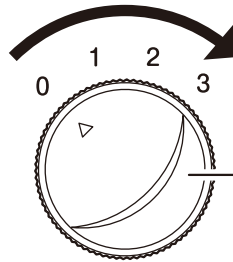

運転スイッチ

風向きを上下にかえる (手動)

- 運転スイッチを「0」にして電源を切ってから、上下に風向きをかえます。
- カチカチと音が出る範囲まで風向きをかえられます。

上下にかえる

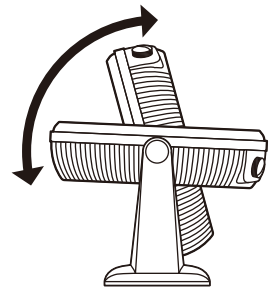

注意

※上下に風向きをかえるときは、必ず電源を切ってからおこなってください。

使用後は

- 運転スイッチを「0」にして電源を切ってから、電源プラグをコンセントから抜きます。
※電源プラグを抜くときは、必ず電源プラグを持って抜いてください。

電源プラグをコンセントから真っ直ぐ抜く。

お手入れと保管

モーター部、ガード、羽根にホコリが多量に付着すると異常音、振動、モーターの過熱の原因になります。

※こまめに前ガードや羽根を取り外して、お手入れをしてください。

※お手入れをするときは、けがを防止するためゴム手袋を着用してください。

※各部品を取り外したり、お手入れをするときは、けがをしないように十分注意してください。

警告



お手入れのときは、必ず電源プラグをコンセントから抜く

●けが・ショート・感電の原因になります。

プラグを抜く ◎電源プラグをコンセントに差し込んだまま、お手入れをしない。



水に入れたり、水をかけたり、丸洗いをしない

水ぬれ禁止 ●ショート・感電・火災の原因になります。

必ずお守りください

※各部品を取り外したり、お手入れをするときは、必ず電源プラグをコンセントから抜いてください。

前ガード、羽根、後ガード、モーター部、スタンド、足のお手入れ

前ガード、羽根の取り外しかた

- ①後ガード外周部のネジをプラスドライバーで左に回して取り外します。(反時計回し)
- ②前ガードを取り外します。
- ③羽根を持ちながら、スピナーを右に回して(時計回し)取り外します。
- ④羽根を引き抜いて取り外します。

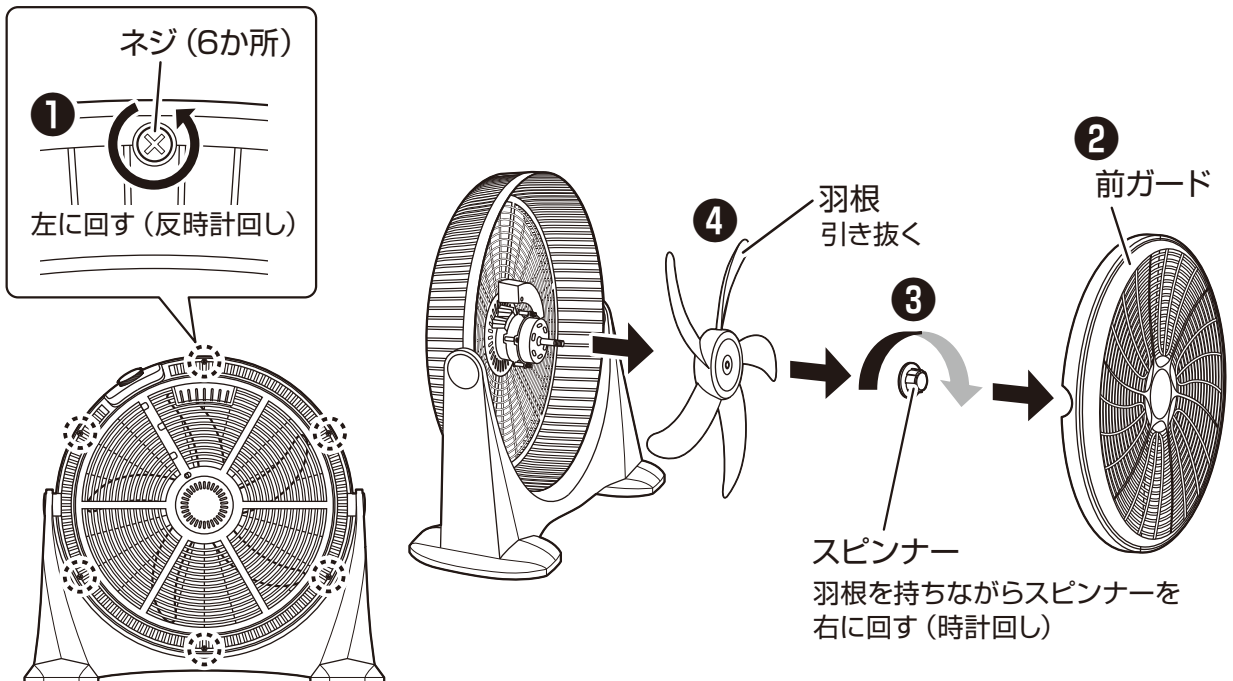

お手入れと保管

前ガード、羽根、後ガード、モーター部、スタンド、足のお手入れ つづき

お手入れのしかた

- 掃除機のソフトブラシで、ホコリを吸い取ります。
 - 乾いたやわらかいふきんで、ホコリや汚れをふき取ります。
 - 落ちにくい汚れは、薄めた食器用中性洗剤に浸したやわらかいふきんをよくしぼって、ふき取ります。
- さらに乾いたやわらかいふきんで、洗剤が残らないようにきれいにふき取ります。

羽根、前ガードの組み立てかた

- ①羽根をモーター軸に差し込みます。
- ②スピナーを確実に締め付けて固定します。
- ③前ガードを後ガードにはめ込みます。

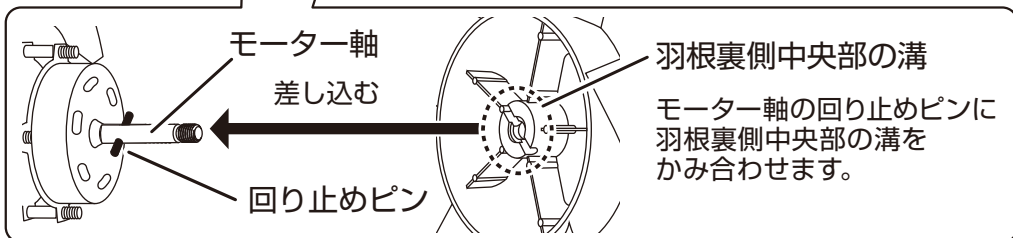
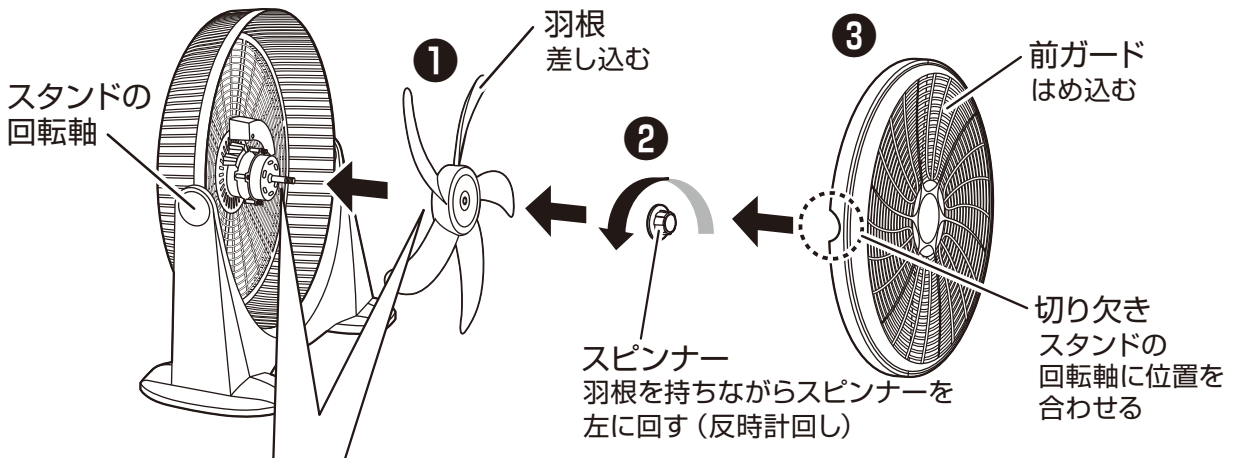

- ④後ガード外周部のネジをプラスドライバーで右に回して固定します。(時計回し)

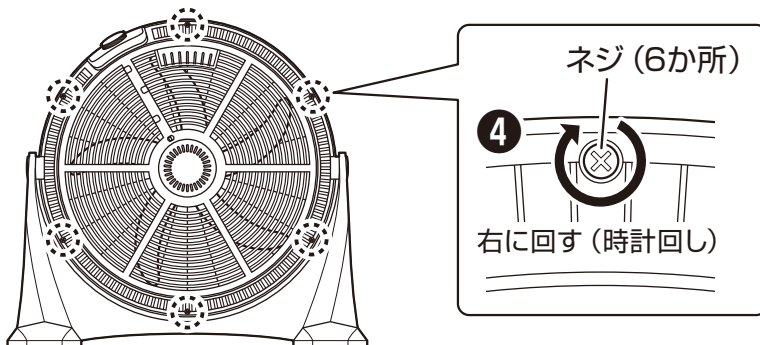

お手入れと保管

保 管

- 保管の前は、必ずお手入れをします。
- お手入れ後は、よく乾燥させてから製品にポリ袋をかぶせ、直射日光や湿気を避けて保管します。
(湿ったまま保管すると、カビの発生、異臭、故障の原因になります)

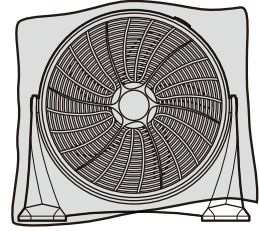

注 意

※電源コードの根元を曲げたり、電源コードを製品に巻き付けたり、電源コードや電源プラグに力が加わるような状態で、保管しないでください。
異常発熱・ショート・火災の原因になります。

仕 様

電 源	AC 100V (50/60Hz共用)
消 費 電 力	54/64W
製 品 寸 法(約)	幅: 605mm×奥行: 250mm (ガード真上向き時 535mm)×高さ: 580mm (ガード真上向き時 375mm)
製 品 質 量(約)	3.2kg
コ ー ド 長(約)	2.0m

- 製品の仕様や外観は、改善のため予告なく変更することがあります。

故障かな？と思ったら

※お問い合わせや修理を依頼される前に、下記を確認してください。

症 状	原 因	処置 または お知らせ
電源が入らない	● 電源プラグがコンセントから抜けていませんか？	● 電源プラグを家庭用コンセントに、根元まで確実に差し込んでください。
羽根が回らない 風が出ない 異常な音や 振動がある	● 前ガードや羽根が確実に組み立てられていますか？	● 8ページの「羽根、前ガードの組み立てかた」を参照して、羽根や前ガードを正しく組み立て、スピナーやネジを確実に締め付けてください。
モーター部分が 異常に熱い	● モーター部、ガード、羽根にホコリがたまっていますか？	● 掃除機でホコリを吸い取り、お手入れしてください。

長期使用製品についての注意

長年使用の製品は、熱、湿気、ホコリなどの影響により内部部品が劣化し、発煙・火災のおそれがあります。使用中に次のような症状が見られる場合は、スイッチを切りコンセントから電源プラグを抜いてお買上げの販売店 または 本書記載の「山善 家電お客様サービス係」にお問い合わせください。

- スイッチを入れても羽根が回らない。
- 羽根が回っても、異常に回転が遅かったり不規則。
- 回転するときに異常な音や振動がする。(摩擦音、接触音、打音などがしたり、羽根がブテ振動しているなどの状況)
- モーター部分が異常に熱かったり、こげ臭いにおいがする。
- 電源コードが折れ曲がったり、破損している。
- 電源コードに触れると、羽根が回ったり、回らなかつたりと不安定。

異常があれば使用中止！！

すぐにコンセントから電源プラグを抜いてお買上げの販売店 または 本書に記載の「山善 家電お客様サービス係」にお問い合わせください。

設計上の標準使用期間

製品本体に表示してある【設計上の標準使用期間】は、下記に示す標準的な使用条件の下で使用した場合に安全上支障なく使用することができる標準的な期間です。

環境条件	電 圧	AC 100V
	周 波 数	50/60 Hz
	温 度	30℃
	湿 度	65%
	設 置	本書に基づく組み立ておよび設置
負荷条件	本製品の最大定格での運転	
想定時間	運 転 時 間	8h/日
	運 転 回 数	5回/日
	運 転 日 数	110日/年
	スイッチ操作回数	550回/年
	首振運転の割合	100%

製品の故障や劣化は、この条件以外でもさまざまな要因に影響を受けます。標準使用期間に達しない場合でも、上記のような異常が見られた場合にはすぐに使用をやめ、販売店もしくは「山善 家電お客様サービス係」にお問い合わせください。また、「設計上の標準使用期間」は「保証期間」とは違い、本製品の無償修理を保証する期間ではありません。保証内容および期間につきましては、本書に添付の「保証書」に記載いたしております。

アフターサービスについて

- 本製品は、保証書が付いています。
お買上げの際に、販売店より必ず保証欄の「お買上げ年月日」と「販売店印」の記入を受けてください。
- 保証期間は、お買上げ日より1年です。
保証期間中の修理は、お買上げの販売店に依頼してください。
保証書の記載内容により、修理いたします。
その他詳細は、保証書を参照してください。
- 保証期間経過後の修理（有料）については、お買上げの販売店に、依頼してください。
- 本製品の補修用性能部品の保有期間は、製造打ち切り後6年です。
補修用性能部品とは、その製品の機能を維持するために、必要な部品です。
- サービスパーツについて
羽根などのサービスパーツについては、お買上げの販売店に、お問い合わせください。

■ 使いかたやお手入れなどのお問い合わせは下記へ

本製品についての取扱いやお手入れ方法のお問い合わせ、転居されたり贈答品などで、販売店に修理の依頼ができない場合は、右記へお問い合わせください。

「山善 家電お客様サービス係」
ナビダイヤル  0570-077-078

※PHS、IP電話など一部の電話からは、利用できません。
受付時間：10：00～17：00（土、日、祝日を除く）

FAXまたはEメールでのお問い合わせも受け付けています。
その際は、製品名、品番、お問い合わせ内容、お名前、電話番号を記入のうえ、お問い合わせください。

●FAXでのお問い合わせは  0120-680-287
●Eメールでのお問い合わせは info_m@yamazen.co.jp

個人情報の取扱いについて

株式会社 山善およびその関係会社は、お客様の個人情報やお問い合わせ内容を、お問い合わせへの対応や修理、その確認などのために利用し、その記録を残すことがあります。また、個人情報を適切に管理し、修理業務などを委託する場合や正当な理由がある場合を除き、第三者には提供しません。

※お問い合わせのときは、保証書に記載の製品名、品番をお知らせください。

大型サーキュレーター保証書

持込修理

品番	PTZ-DE45			
保証期間	本体	お買上げ年月日	年 月 日	より1年間
お客様	お名前 ご住所	〒	様 電話 ()	—
販売店	店名 住所	〒	電話 ()	—

本書は、本書記載内容で無料修理をおこなうことをお約束するものです。

上記「保証期間」中に故障が発生した場合は、製品と本書をご持参ご提示のうえ、お買上げの販売店に修理をご依頼ください。

●所定記入欄が空欄のままですと、本書は有効とはなりません。記入のない場合は直ちに買上げの販売店にお申し出ください。

●本書は再発行いたしませんので紛失しないように大切に保管してください。

<無料修理規定>

- 取扱説明書、本体添付ラベルなどの注意書きに従った正常な使用状態で、保証期間内に故障した場合は、無料修理いたします。
- ご転居、ご贈答品などでお買上げの販売店に修理依頼ができない場合には、下記に記載の連絡先までお問い合わせください。
- 保証期間内でも、次のような場合には有料修理となります。
 - (イ) 使用上の誤りや不当な修理、改造による故障および損傷。
 - (ロ) お買上げ後の転倒、使用場所の移動、輸送、落下などによる故障および損傷。
 - (ハ) 火災、地震、風水害、ガス害、落雷、その他天災地変、公害や異常電圧、その他外部要因による故障および損傷。
 - (ニ) 一般家庭用以外（業務用、車両、船舶への搭載）に使用された場合の故障および損傷。
 - (ホ) 本書のご提示がない場合。
 - (ヘ) 本書にお買上げ年月日、お客様名、販売店名の記入のない場合、あるいは字句を書きかえられた場合。
- 本書は日本国内においてのみ有効です。This warranty is valid only in Japan.

※お客様にご記入いただいた個人情報（保証書控）は、保証期間内の無料修理対応およびその後の安全点検活動のために利用させていただく場合がございますのでご了承ください。

※本保証書は本書に明示した期間、条件のもとにおいて無料修理をお約束するものです。したがって本保証書によって保証書を発行している者（保証責任者）、およびそれ以外の事業者に対するお客様の法律上の権利を制限するものではありませんので、保証期間経過後の修理などについてご不明の場合は、お買上げの販売店にお問い合わせください。

※保証期間経過後の修理、補修用性能部品の保有期間については取扱説明書をご覧ください。

本書に記載の内容と異なる使いかたや目的で使用されますと、保証の対象外となります。
また、生じた損害についても弊社は一切責任を負いません。

本製品についての取扱いや、お手入れ方法の
お問い合わせ、転居されたり贈答品などで、
販売店に修理の依頼ができない場合は、
右記へお問い合わせください。

「山善 家電お客様サービス係」
ナビダイヤル  0570-077-078

※PHS、IP電話など一部の電話からは、利用できません。
受付時間：10：00～17：00（土、日、祝日を除く）

FAXまたはEメールでのお問い合わせも
受け付けています。
その際は、製品名、品番、お問い合わせ
内容、お名前、電話番号を記入のうえ、
お問い合わせください。

●FAXでの  お問い合わせは  0120-680-287

●Eメールでの
お問い合わせは info_m@yamazen.co.jp

株式会社 **山善** 家庭機器事業部