

Panasonic®

取扱説明書

ヘアードライヤー イオニティ 家庭用

品番 EH-NE6G



もくじ

安全上のご注意	2
各部のなまえとはたらき	6
使いかた	8
お手入れのしかた	10
よくあるご質問	12
故障かな？	13
定格・仕様	15
保証とアフターサービス	16
保証書	裏表紙

このたびは、パナソニック製品をお買い上げいただき、まことにありがとうございます。

- 取扱説明書をよくお読みのうえ、正しく安全にお使いください。
- ご使用前に「安全上のご注意」(2～5ページ)を必ずお読みください。
- 保証書は「お買い上げ日・販売店名」などの記入を確かめ、取扱説明書とともに大切に保管してください。

保証書付き

EH9210NE6G1 Y1121-0
Printed in Thailand

安全上のご注意

必ずお守りください

人への危害、財産の損害を防止するため、必ずお守りいただくことを説明しています。

■誤った使いかたをしたときに生じる危害や損害の程度を区分して、説明しています。

警告 「死亡や重傷を負うおそれがある内容」です。

注意 「軽傷を負うことや、財産の損害が発生するおそれがある内容」です。

■お守りいただく内容を次の図記号で説明しています。

 してはいけない内容です。

 実行しなければならない内容です。

安全上のご注意のイラストは実際の商品と異なる部分があります。

警告

電源プラグや電源コードは



●電源コードを束ねたままで使用しない
(火災や感電の原因)



●電源コードや電源プラグを傷めない

傷つける、加工する、無理に曲げる、引っ張る、ねじる、重いものを載せる、挟み込む など

●電源プラグや電源コードが傷んでいたり、熱くなったりするときは使用しない

●コンセントへの差し込みがゆるいときは使用しない
(感電・やけど・ショートによる火災などの原因)

●ぬれた手で電源プラグをコンセントから抜き差ししない
(感電やけがの原因)

●収納時に電源コードを本体に巻きつけない
●電源コードがねじれたままで使用や収納しない
(電源コードに負荷がかかり断線し、感電・やけど・ショートによる火災などの原因)

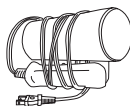

警告

電源プラグや電源コードは



●電源プラグを抜くときは、電源コードを引っ張らずに電源プラグを持って抜く
(電源コードに負荷がかかり断線し、感電・やけど・ショートによる火災などの原因)

●電源プラグにホコリが付着しないように定期的に掃除する
(湿気などで絶縁不良になり、火災の原因)
→電源プラグを抜き、乾いた布でふいてください

●使用後は電源スイッチを「OFF」にし、電源プラグをコンセントから抜く (火災ややけどの原因)

●電源プラグは、根元まで確実に差し込む

●延長コードを使用せず、定格 15 A 以上のコンセントを単独で使用する

●交流 100 V で使用する
<日本国内専用>
(火災や感電の原因)

日本国内の
交流 100 V
専用



15 A 以上
単独で

異常・故障時には



●直ちに使用を中止し、電源プラグを抜く (火災・感電・けがの原因)
<異常・故障例>

- ・風が出ない
 - ・時々止まる
 - ・内部が真っ赤になり煙が出る
 - ・本体が破損や変形したり、内部から異音がする
- すぐに、販売店へ点検・修理を依頼してください

お手入れは



●温風で使用、吹出口に火花が見える場合は使用を中止し、吹出口・サイド吹出口・吸込口に付着しているホコリを取りのぞく
(やけどや火災などの原因)



安全上のご注意 (つづき)

⚠ 警告

本体は



- 吸込口・吹出口・サイド吹出口・マイナスイオン吹出口をふさいだり、ヘアピンなどの異物を入れない
(火災・感電・やけどの原因)
- 電源スイッチを入れたまま、その場を離れない
(火災の原因)
- 引火性のものの近くで使用しない
アルコール、ベンジン、シンナー、スプレー、整髪料、除光液など
(爆発や火災の原因)
- 改造・分解・修理しない (発火や異常動作によるけがの原因)
→修理はお買い上げの販売店にご相談ください
- 乳幼児の手の届く場所に保管しない
また、使用させない
(やけど・感電・けがの原因)
- 水につけたり、浴室や湿気の多い所で使用しない
- 浴室や湿気の多い所に保管したり、水のかかりやすい所、洗面台の上などに置かない
(感電や火災の原因)
- ぬれた手で使用しない
(感電やショートによる火災などの原因)
- 業務用として使用しない
また、不特定多数の人が使用する場所に置かない
(連続負荷や過負荷によるやけどや火災の原因)

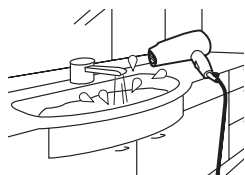

⚠ 注意

髪を守るためには



- 吸込口が破損したまま使用しない
(髪が吸込口に絡み、髪を傷める原因)



- 吹出口と髪は 3 cm 以上離す
(髪がこげる原因)
- 吸込口と髪は 10 cm 以上離す
(髪が吸込口に絡み、髪を傷める原因)

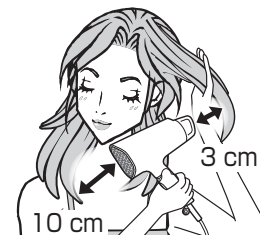

次のこともご注意ください



- 落としたり、ぶつかけたりしない
(感電や発火の原因)
- 人の髪の乾燥・整髪にのみ使用し、ペットへの使用、衣類・靴などの乾燥目的に使用しない
(火災ややけどの原因)
- 乳幼児への使用はしない
- 吹出口や速乾ノズルは高温になっているので、触れない
(やけどの原因)

各部のなまえとはたらき

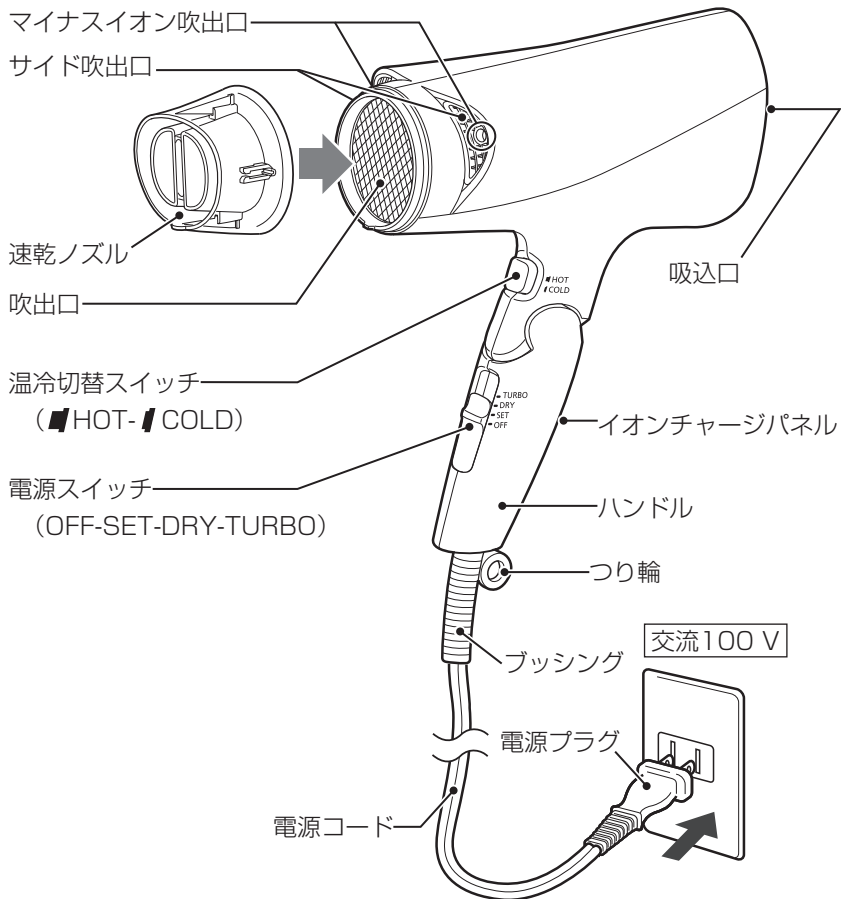

◆ 速乾ノズルの着脱のしかた

取りつけた

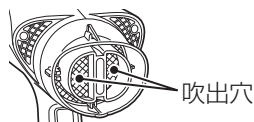

吹出穴

速乾ノズルは吹出穴が縦方向になるように吹出口にそえて、「カチッ」と音がするまで強く押し込む。

はずしかた

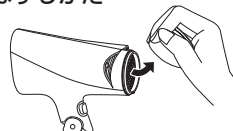

速乾ノズルを上にはねってはまず。

◆ マイナスイオンのはたらき

一般に髪はプラスの静電気を帯びやすい性質を持っています。そこにマイナスイオンをあてることで、静電気を抑えられ、髪がさらさらになり、まとまりやすくなります。

マイナスイオンは、微細なため目には見えません。

◆ イオンチャージ

マイナスイオンを髪に付着しやすくします。

【使いかた】 使用時、イオンチャージパネル(パネル)に触れるように、ハンドルを持ってください。

イオンチャージの仕組み

- マイナスイオンはマイナスの電気を帯びています。そのため、あて続けると髪にマイナスの電気がたまり、マイナス同士が反発して髪に付着しにくくなります。
- パネルに触れると、たまったマイナスの電気を髪から逃がすので、マイナスイオンが髪に付着しやすくなります。

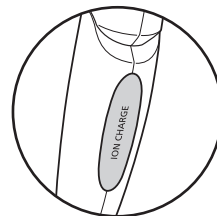

◆ 温冷ツインフロー ([HOT] 選択時のみ)

サイド吹出口から冷風が出ます。ドライヤーを動かして使用すると、温風と冷風が交互に髪にあたり、毛流れを整えツヤをだしやすくなります。

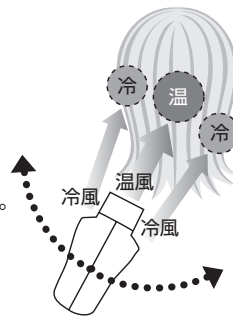

◆ 速乾ノズルについて

強風と弱風がめれた毛束をほぐしながら乾かすことで、スピーディーに乾燥します。

(イメージ図)

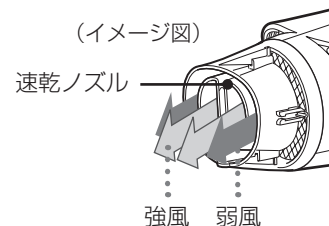

使いかた

準備

- ① タオルなどでおおまかに髪の毛の水分をふき取る。
- ② ブラシまたは手ぐしで髪の毛のつれを取る。
- ③ 電源プラグをコンセントに差し込む。

髪を乾かす

1 温冷切替スイッチで風の温度を選ぶ

HOT : 温風 (🔥)
COLD : 冷風 (❄️)

- 切り替え時は「カチッ」という音がするまで押し込んでください。



2 電源スイッチを入れる

TURBO : 強い風
DRY : やや強い風
SET : 弱い風
OFF : 停止

- [TURBO]、[DRY]、[SET]すべてにマイナスイオンを含んだ風が出ます。

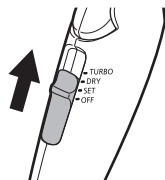

3 髪全体に風をあてる

- [TURBO]は風量が多いため、室温が低いと[DRY]に比べて、風の温度を冷たいと感じる場合があります。

ポイント!

髪の毛の根元に温風をあてることで、すばやく乾燥させます。



4 電源スイッチを[OFF]にする

5 電源プラグをコンセントから抜く

- 乾燥が終わったら、手ぐしまたはブラシで髪を整えてください。
- 本体は十分に冷めてから、湿気の少ない所で保管してください。

セット

1 水などで髪を湿らせる

- 髪の毛の内側にもいきわたるようにもみ込む。
- カールづけをしたいときはセットローションなどをつける。



お願い

セットローションなどを使用するときは本体にかからないように注意し、手についたときは本体を持たないでください。(本体の割れ・変色などの原因)

2 温冷切替スイッチを[HOT]電源スイッチを[SET]にし、くせづけ部分に温風をあてる

- 温風[HOT]をあてた後に冷風[COLD]に切り替えるとよりセットが長持ちします。



ポイント!

◆ 髪をボリュームアップさせるには

髪の毛の根元を持ち上げ、下から上に温風をあてる。



◆ 髪をボリュームダウンさせるには

毛流れと同じ方向に手ぐしを通し、上から下に温風をあてる。



◆ 髪の毛のセットを長持ちさせるには

温風[HOT]をあてた後にくせづけ部分に冷風[COLD]をあてる。

お願い

- 吹出口と髪は3 cm以上離してください。
- 吸込口に髪が吸い込まれないよう10 cm以上離してください。
- 吸込口を机の角などにぶつけないようご注意ください。
- 使用中に吹出口やサイド吹出口をのぞきこまないでください。

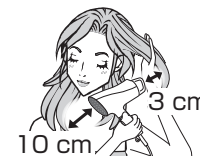

お手入れのしかた

必ず電源スイッチを[OFF]にし、電源プラグをコンセントから抜いてください。(吹出口・サイド吹出口のお手入れ時は除く)

月1回以上こまめに行ってください

ホコリなど異物が付着し、ふさいでいると性能が低下すると共に下記の症状の原因になります。

- 温風で使用中、内部で火花(光)が見える。
火花は保護装置(サーモスイッチ)の働きによるもので、危険ではありません。
- 温風がたびたび冷風になる。
- 温風が異常に熱くなる。



内部で見える火花(光)の画像が確認できます

吸込口

表面についたホコリや髪の毛などをティッシュや歯ブラシなどで取る。(内部にホコリがついている場合は、掃除機で吸い取る)

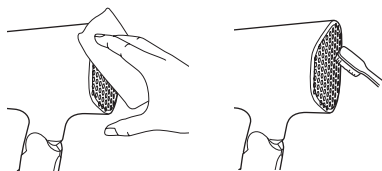

お願い

つめやとがったものを押しつけたり、こすったりしないでください。吸込口が破れる原因になります。

吹出口・サイド吹出口

- ①電源プラグをコンセントに差し込む。
- ②温冷切替スイッチで[COLD]を選ぶ。
- ③電源スイッチで[SET] [DRY]または[TURBO]を選ぶ。
- ④網目につまったホコリや髪の毛などをブラシでかき出しながら、風で飛ばす。

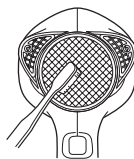

お願い

- お手入れ時、吸込口を手などでふさがらないでください。
- お手入れ時やお手入れ後は、ホコリなどが飛び散る場合があるため、飛ばなくなったことを確認してからご使用ください。(吹出口やサイド吹出口をのぞき込まないでください。)
- 吹出口とサイド吹出口の両方ともお手入れしてください。

月1回程度行ってください

マイナスイオン吹出口

マイナスイオンの発生量を維持するため。

新品の綿棒を差し込んで、止まるところまで軽く押し(約10 mm)、力を入れずに綿棒を2~3回程度回す。

お知らせ

細めの綿棒(赤ちゃん用など)を使うと、よりお手入れしやすくなります。

奥の針状部分の先端

マイナスイオン吹出口(2か所)



汚れがついたとき行ってください

本体

固形せっけんをとかした水に布を浸してよくしぼり、ふき掃除する。

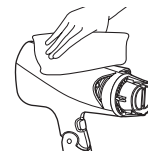

お願い

- アルコール、除光液、洗剤(ハンドソープ類)などは使わないでください。(故障や部品の割れ・変色などの原因)
- 本体に整髪料、化粧品がついたまま放置しないでください。(プラスチックが劣化して変色やヒビが入って故障する原因)



よくあるご質問

Q 海外で使えますか？

A 交流100Vの国内仕様です。海外では使えません。
また、変圧器でのご使用も故障の原因となります。

Q [TURBO]の風が冷たい

A [TURBO]は風量が多いため、室温が低いと風の温度を冷たいと感じる場合があります。
その場合は[DRY]にしてご使用ください。

Q 髪質によって効果の違いはありますか？

A 髪に対する実感は個人差があり、次の方にはマイナスイオンおよび温冷ツインフローの効果が現れにくい場合があります。

- 縮毛の人
- 強くせ毛の人
- 髪質がサラサラでおさまりがいい人
- 縮毛矯正パーマをかけて3~4か月までの人
- 髪の短い人

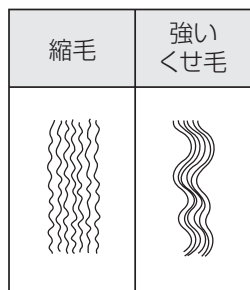

故障かな？

下記の確認と処置をお願いします。

処置後なお異常があるときは、まず電源プラグをコンセントから抜いてお買い上げの販売店へご連絡ください。

症状	考えられる原因・処置
温風がたびたび冷風になる	<ul style="list-style-type: none"> ▶ 吸込口・吹出口・サイド吹出口にホコリが付着していませんか？ →ホコリを取り除いてください。(P.10)
温風が異常に熱い	<ul style="list-style-type: none"> ▶ 吸込口が毛髪や手でふさがれていませんか？ →ふさがないように使用してください。
風量が少ない	<ul style="list-style-type: none"> ▶ 使用を中止し、販売店に修理を依頼してください。 ・左記症状とともに煙が出る場合があります。この煙は保護装置(温度ヒューズ)が働いたための症状です。
風が出ない	<ul style="list-style-type: none"> ▶ マイナスイオン特有のにおいが発生しているためです。人体に影響はありません。
特有のにおいがする	<ul style="list-style-type: none"> ▶ マイナスイオン吹出口の中で火花のような光が発生する
マイナスイオン吹出口の中で火花のような光が発生する	<ul style="list-style-type: none"> ▶ マイナスイオン吹出口の奥にある針状部分が汚れています。 →マイナスイオン吹出口のお手入れをしてください。(P.11)
マイナスイオン吹出口の中で音(パチパチ音)がする	<ul style="list-style-type: none"> ▶ コンセントの差し込み口がゆるんでいませんか？ →ゆるくないコンセントを使用してください。
電源プラグ、電源コードやブッシングが異常に熱い	<ul style="list-style-type: none"> ▶ 吸込口・吹出口・サイド吹出口にホコリが付着していませんか？ →ホコリを取り除いてください。(P.10) ▶ 吸込口が毛髪や手でふさがれていませんか？ →ふさがないように使用してください。
温風で使用中、吹出口の内部に火花(光)が見える	<ul style="list-style-type: none"> ▶ 火花は保護装置(サーモスイッチ)の動きによるもので危険ではありません。

故障かな？ (つづき)

症状	考えられる原因・処置
吹出口の内部が真っ赤になる	▶ 使用を中止し、販売店に修理を依頼してください。 • 左記症状とともに煙が出る場合があります。この煙は保護装置（温度ヒューズ）が働いたための症状です。 ▶ 使用を中止し、販売店に修理を依頼してください。
風が時々止まる	
こげ臭いにおいがする	
異常な音や振動がする	
本体(ハンドル)が異常に熱い	
ねじがゆるんで本体が開いている	
部分的に変形している	

定格・仕様

電源	AC100 V 50-60 Hz
消費電力	1 200 W (TURBO[HOT]時)
風量	1.9 m ³ /分 (TURBO・速乾ノズル無し時)
温風温度	約 85 ℃ (TURBO[HOT]室温 30 ℃のとき) 約 105 ℃ (DRY[HOT]室温 30 ℃のとき)
電源コードの長さ	約 1.7 m
質量	本体 約 530 g (速乾ノズル含む)

「CLUB Panasonic」で「商品登録」をお願いします

家電情報をまとめて登録管理、登録商品のサポートも充実
詳しくはこちら <https://club.panasonic.jp/aiyo/>



同梱のチラシ「商品登録のご案内」をご確認のうえ、
登録をお願いいたします。

保証とアフターサービス よくお読みください

使いかた・お手入れ・修理などは

■まず、お買い求め先へ ご相談ください

▼お買い上げの際に記入されると便利です

販売店名
電話 () -
お買い上げ日 年 月 日

修理を依頼されるときは

「故障かな？」(P.13～14)でご確認のあと、直らないときは、まず電源プラグを抜いて、お買い上げ日と下の内容をご連絡ください。

●製品名	ヘッドライヤー イオニティ
●品番	EH-NE6G
●故障の状況	できるだけ具体的に

●保証期間中は、保証書の規定に従ってお買い上げの販売店が修理させていただきますので、おそれ入りますが、製品に保証書を添えてご持参ください。
保証期間：お買い上げ日から本体1年間

●保証期間終了後は、診断をして修理できる場合はご要望により修理させていただきます。

※修理料金は次の内容で構成されています。

技術料 診断・修理・調整・点検などの費用

部品代 部品および補助材料代

出張料 技術者を派遣する費用

※補修用性能部品の保有期間 5年

当社は、このヘッドライヤー イオニティの補修用性能部品（製品の機能を維持するための部品）を、製造打ち切り後5年保有しています。

●転居や贈答品などで困りの場合は、ご相談窓口(P.18)にご連絡ください。

【ご相談窓口におけるお客様の個人情報のお取り扱いについて】

パナソニック株式会社およびグループ関係会社は、お客様の個人情報をご相談対応や修理対応などに利用させていただき、ご相談内容は録音させていただきます。また、折り返し電話をさせていただくための発信番号を通知いただいております。なお、個人情報を適切に管理し、修理業務等を委託する場合や正当な理由がある場合を除き、第三者に開示・提供いたしません。個人情報に関するお問い合わせは、ご相談いただきました窓口にご連絡ください。

パナソニック 総合お客様サポートサイト
<https://www.panasonic.com/jp/support/>



理美容・健康商品 使い方・お手入れなどのご相談窓口



フリーダイヤル
0120-878-697

パナは ロクキューナナ

受付時間
9:00~18:00 (年中無休)

■上記電話番号がご利用いただけない場合
06-6907-1187

■FAX フリーダイヤル
0120-878-236

Help desk for foreign residents in Japan
Tokyo (03) 3256-5444 Osaka (06) 6645-8787
Open : 9:00 - 17:30 (closed on Saturdays/Sundays / national holidays)



修理に関するご相談窓口



フリーダイヤル
0120-878-554

パナは イイヨ

■上記電話番号がご利用いただけない場合 **03-6633-6700**

■FAX フリーダイヤル ☎ **0120-878-225**

便利な修理サービスサイト
<https://club.panasonic.jp/repair/>



- ・掲載サイトおよび動画の視聴は無料ですが、通信料金はお客様のご負担となります。
(パケット定額サービスに未加入の場合、高額になる可能性があります)
- ・ご使用の回線 (IP 電話やひかり電話など) によっては、回線の混雑時に数分で切れる場合があります。
- ・上記のURLはお使いの携帯電話等により、正しく表示されない場合があります。

0421

●ご相談窓口におけるお客様の個人情報のお取り扱いについてはP.17をご覧ください。

愛情点検

長年ご使用のヘアードライヤー イオニティの点検を!



こんな
症状はあり
ませんか

- ・吸込口のお手入れをしても、風が異常に熱い。
- ・ゆるくないコンセントを使用しても、時々止まったり、電源プラグ、電源コードやプッシングが異常に熱い。
- ・本体が変形していたり、こげ臭いにおいがする。



ご使用
中止

事故防止のため、
コンセントから
電源プラグを
抜いて、
必ず販売店に
点検をご依頼
ください。

パナソニック株式会社 ビューティ・パーソナルケア事業部

〒525-8555 滋賀県草津市野路東2丁目3番1-2号

© Panasonic Corporation 2021

〈無料修理規定〉

1. 取扱説明書、本体貼付ラベル等の注意書に従った使用状態で保証期間内に故障した場合には、無料修理をさせていただきます。
(イ) 無料修理をご依頼になる場合には、商品に取扱説明書から切り離れた本書を添えていただきお買い上げの販売店にお申しつけください。
(ロ) お買い上げの販売店に無料修理をご依頼にならない場合には、修理ご相談窓口にご連絡ください。
2. ご転居の場合の修理ご依頼先等は、お買い上げの販売店または修理ご相談窓口にご相談ください。
3. ご贈答品等で本保証書に記入の販売店で無料修理をお受けになれない場合には、修理ご相談窓口へご連絡ください。
4. 保証期間内でも次の場合には原則として有料にさせていただきます。
(イ) 使用上の誤り及び不当な修理や改造による故障及び損傷
(ロ) お買い上げ後の取付場所の移設、輸送、落下などによる故障及び損傷
(ハ) 火災、地震、水害、落雷、その他天災地変及び公害、塩害、ガス害 (硫化ガスなど)、異常電圧、指定外の使用電源 (電圧、周波数) などによる故障及び損傷
(ニ) 車両、船舶等に搭載された場合に生ずる故障及び損傷
(ホ) 一般家庭用以外 (例えば業務用など) に使用された場合の故障及び損傷
(ヘ) 本書のご添付がない場合
(ト) 本書にお買い上げ年月日、お客様名、販売店名の記入のない場合、あるいは字句を書き替えられた場合
(チ) 持込修理の対象商品を直接修理窓口へ送付した場合の送料等はお客様の負担となります。また、出張修理等を行った場合には、出張料はお客様の負担となります。
5. 本書は日本国内においてのみ有効です。
6. 本書は再発行いたしませんので大切に保管してください。
7. 修理ご相談窓口は取扱説明書の保証とアフターサービス欄をご参照ください。

修理メモ

- ※ お客様にご記入いただいた個人情報 (保証書控) は、保証期間内の無料修理対応及びその後の安全点検活動のために利用させていただく場合がございますのでご了承ください。
- ※ この保証書は、本書に明示した期間、条件のもとにおいて無料修理をお約束するものです。したがって、この保証書によって保証書を発行している者 (保証責任者)、及びそれ以外の事業者に対するお客様の法律上の権利を制限するものではありませんので、保証期間経過後の修理についてご不明の場合は、お買い上げの販売店または修理ご相談窓口にお問い合わせください。
- ※ 保証期間経過後の修理や補修用性能部品の保有期間については取扱説明書の「保証とアフターサービス」をご覧ください。
- ※ This warranty is valid only in Japan.

Panasonic

持込修理

ヘアードライヤー イオニティ保証書

本書はお買い上げの日から下記期間中故障が発生した場合には本書裏面記載内容で無料修理を行うことをお約束するものです。ご記入いただきました個人情報の利用目的は本書裏面に記載しております。お客様の個人情報に関するお問い合わせは、お買い上げの販売店にご連絡ください。詳細は裏面をご参照ください。

品番	EH-NE6G		
保証期間	お買い上げ日から 本体1年間		
※お買い上げ日	年	月	日
※お客様	ご住所 見本 様 お名前 電話 () -		
※販売店	住所・販売店名 電話 () -		

パナソニック株式会社

ビューティ・パーソナルケア事業部

〒525-8555 滋賀県草津市野路東2丁目3番1-2号 TEL (077) 563-5211

ご販売店様へ ※印欄は必ず記入してお渡してください。

上記住所は修理ご相談窓口ではありません。
お手数をお掛けいたしますが、修理につきましては
本取扱説明書内記載の修理ご相談窓口にご連絡ください。