

# 取扱・組立説明書

LIFELEX

## スチールラック 5段 ベージュ ネオブラック

LFX01-3087/LFX01-3094

寸法：幅875×奥行450×高さ1800(mm)  
 構造部材：スチール(金属)  
 脚キャップ/ポリエチレン  
 表面加工：メラミン塗装  
 重量：約17kg[支柱含む]  
 耐荷重：各棚板70kg/全体で250kg  
(等分布荷重)

耐荷重

各棚  
**70kg**

全体  
**250kg**

※耐荷重は測定値であり、保証値ではありません。

《完成図》  
※イラストはイメージです。

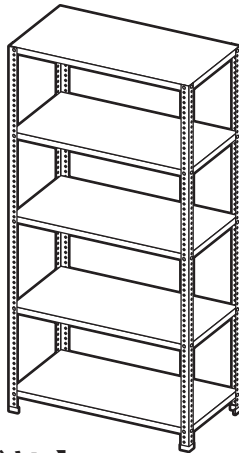

### 【組み立て前に下記注意事項を必ずお読みください】

このたびは本品をお買い上げいただきましてありがとうございます。ご使用の際は、この取扱説明書をよくお読みの上、正しい使用方で末永くご愛用ください。この説明書は組み立て後も捨てずに、お使いになる方がいつでも見られるところに大切に保管し、下記内容を十分ご理解ください。

#### ▲使用上のご注意

- 本来の用途以外には使用しないでください。
- お子様の玩具として使用しないでください。
- 棚から荷物がはみ出さないようにしてください。
- 商品の上ののったり、飛び跳ねたり、踏み台としての使用はしないでください。
- 乱暴な取り扱いはいしないでください。
- 強い衝撃や偏った荷重はかけないでください
- 不安定な荷物は載せないでください。
- 必ず表示耐荷重の範囲内で使用してください。  
(耐荷重は測定値であり保証値ではありません)
- 熱いもの(加熱した鍋や湯沸かしなど)を直接上に載せないでください。
- コンセントや電気等ショートする恐れのあるものを載せないでください。
- 天災などの不可抗力や、不当な修理・改造による故障・破損に対する補償などはいたしかねます。
- 商品に異常が見られた場合は、直ちに使用を中止してください。
- 廃棄の際はお住まいの各自治体の処理方法に従ってください。
- 製品の仕様は、改良により予告なく変更になる場合があります。

#### 組立上のご注意

- 軍手の着用をおすすめします。手や指をはさむなどのケガにご注意ください。
- 床面や商品にキズなどがつかないように、ご注意ください。  
※布や段ボールなどを敷いて組み立ててください。
- 部材や部品には類似しているものがあります。形状・数量をご確認の上、組み立ててください。
- 間違った部品を使用しますと商品の破損の原因となったり、組み立てできない恐れがあります。
- 部品の形状や色などは生産の時期などにより異なる場合があります。

組む際に必要な工具類が準備されているか、ご確認ください。

ご準備ください



軍手



あて布

ご注意



指づめ注意!



2人以上

#### ▲設置場所のご注意

- ストーブなど、火気の近くに設置しないでください。
- 必ず水平で安定した固い床面に設置してください。
- 床面がフローリングなどの場合は、敷物の使用をおすすめします。
- 床材の種類によっては、色移りや変色する場合がありますのでご注意ください。

#### 保守・点検のお願い

- 日常のお手入れは柔らかい乾いた布で軽く拭いてください。
- 水分、油などが付着した場合は素早く拭き取ってください。
- 著しい汚れを落とす場合は、薄めた中性洗剤を使用してください。
- 漂白剤やシンナー、ベンジンなどの薬品は使用しないでください。  
変色や色落ちの原因になります。
- ボルト類はその取り付けが確実にぐらつきがないか定期的に点検してください。

#### お願い

- 製品や梱包材を廃棄する場合は、お住まいの各自治体の取り決めに従ってください。
- 天災などの不可抗力やお客様の取扱上の不注意、不当な修理や改造による故障、破損に対する補償はいたしかねます。

製造元  
株式会社 **ダイソー**  
大阪府平野区平野西1丁目1番11号

販売元  
**コーナン** 商事株式会社  
大阪府大阪市淀川区西宮原2丁目2番17号  
MADE IN JAPAN  
2018-sep

### 完成図

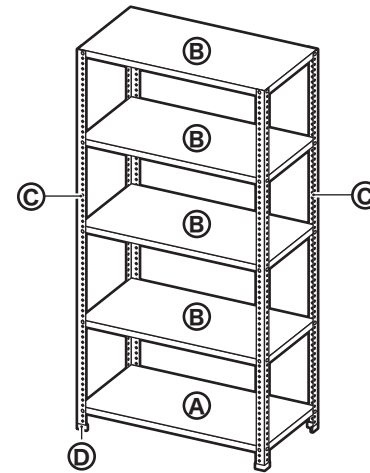

### 部材・部品

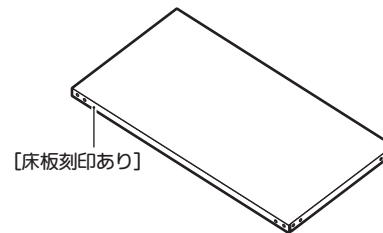

①床板×1

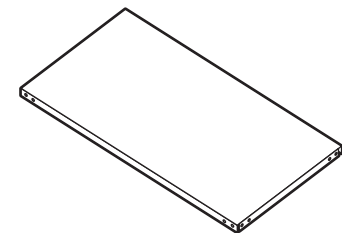

②棚板×4

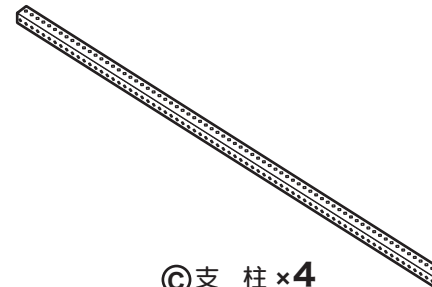

③支柱×4



④脚キャップ×4



⑤ボルト×40



⑥ナット×40



⑦ワッシャー×40

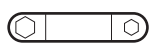

⑧スパナ×1

1 支柱×4に脚キャップ×4を取り付けてください。

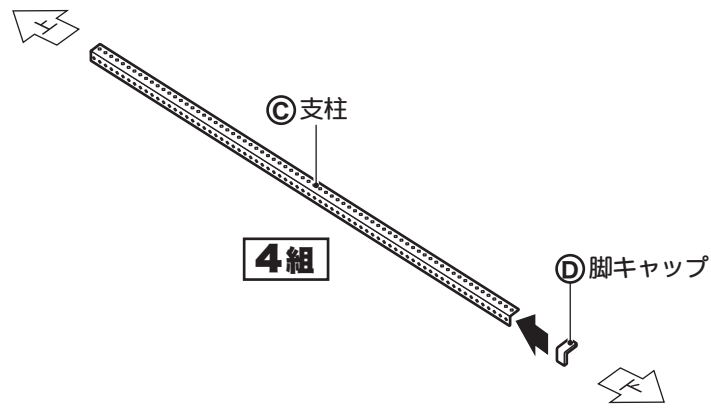

2 支柱×2に床板・棚板×4を取り付けてください。

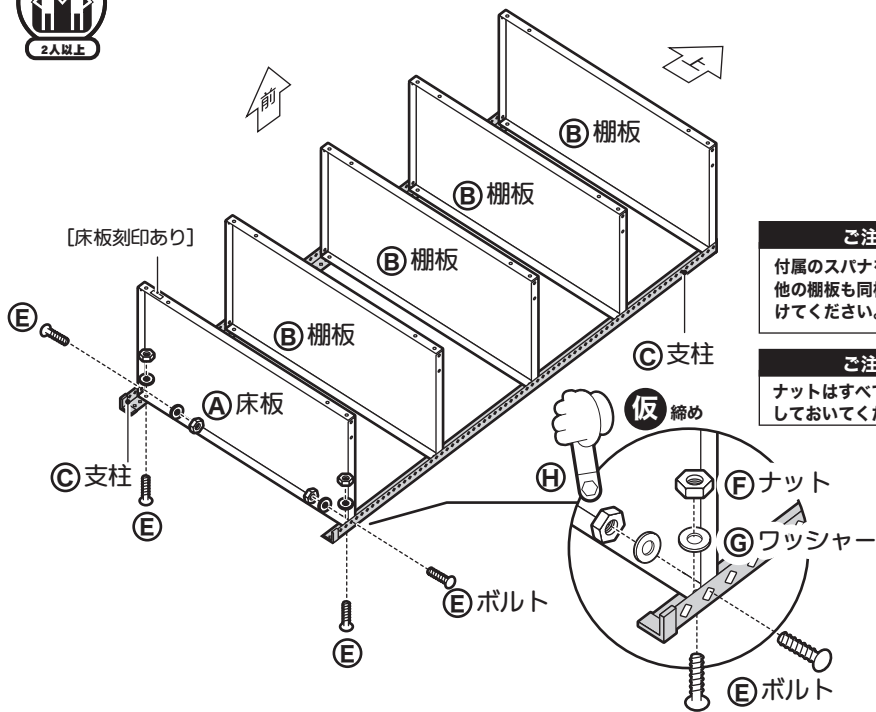

ご注意  
付属のスパナを使用して他の棚板も同様に取付けてください。

ご注意  
ナットはすべて仮締めにしておいてください。

3 支柱×2を取り付けてください。

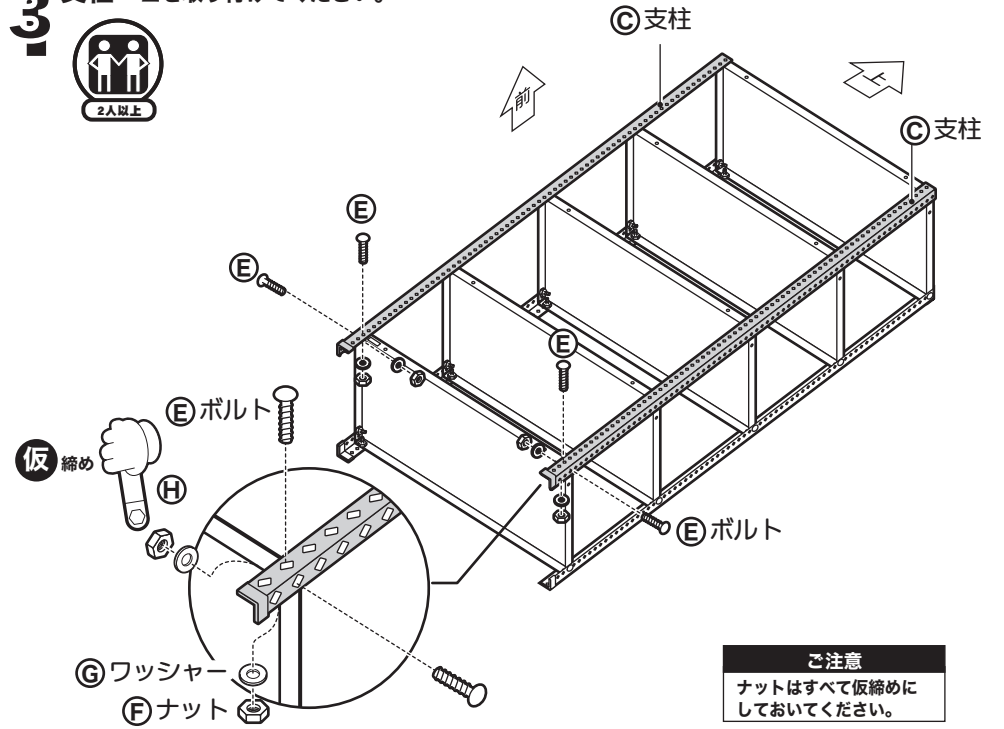

ご注意  
ナットはすべて仮締めにしておいてください。

4 本体を起し、ナットをしっかりと締め付けて完成です。

