

⚠ 使用上のご注意

- 平らで安定した場所に設置してください。不安定な場所では、転倒などの原因となります。
- ストープなど、火気の近くに設置しないでください。
- 本来の用途以外には使用しないでください。
- 商品の上ののったり、飛び跳ねたり、踏み台としての使用は避けてください。
- 乱暴な取り扱いはいししないでください。
- 床面がフローリングなどの場合は、敷物を置いてご使用ください。
- 鉢をのせる場合は、棚板の上下左右に均等になるようにのせてください。また鉢が落下しないよう注意してください。
- 熱い物（加熱した鍋や湯沸かし等）を直接上に載せないでください。
- 重いものや危険なものを載せないでください。
- 急な衝撃や偏った荷重は掛けしないでください。
- 移動させるときは載せている物を除き二人以上で、しっかり持ち上げて移動してください。
- 幼児、子供の玩具としての使用は避けてください。
- 天災などの不可抗力や、不当な修理・改造による故障・破損に対する補償などはいたしかねます。
- 商品に異常が見られた場合は、直ちに使用を中止してください。
- 廃棄の際はお住まいの各自自治体の処理方法に従ってください。
- 製品の仕様は、改良等により予告なく変更になる場合があります。

組立上のご注意

- 組み立ての際は、接続箇所がしっかりとまっているか確認してください。
- 軍手の着用をおすすめいたします。手や指をはさむなどのケガにご注意ください。
- 床面や商品にキズなどがつかないように、ご注意ください。
- ※布や段ボールなどを敷いて組み立ててください。



一般家庭用

使用時サイズ(約): 幅 900× 奥行 545× 高さ 540(mm)

材 質: ポリプロピレン 耐光材

耐 荷 重: 棚1枚当たり 8kg

※耐荷重は測定値であり保証値ではありません。

パーツリスト ※パーツがすべて揃っているか確かめてください。

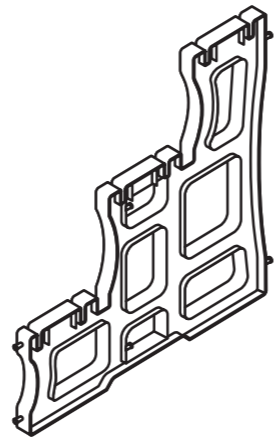

Ⓐ 脚 × 2

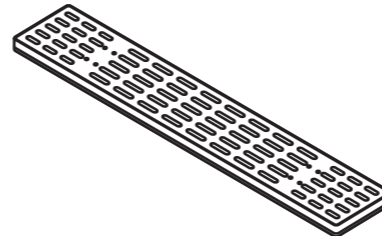

Ⓑ 棚板 × 3

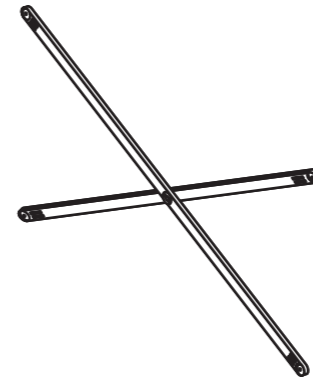

Ⓒ 補強バー[大] × 1



Ⓓ 補強バー[中] × 1

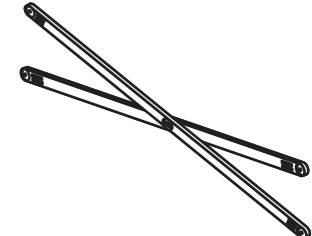

Ⓔ 補強バー[小] × 1

組み立て方

- 1** 脚(×2)に補強バー[大]・補強バー[中]を取り付けてください。
※脚後側の突起部分に補強バーをしっかりと差し込んでください。

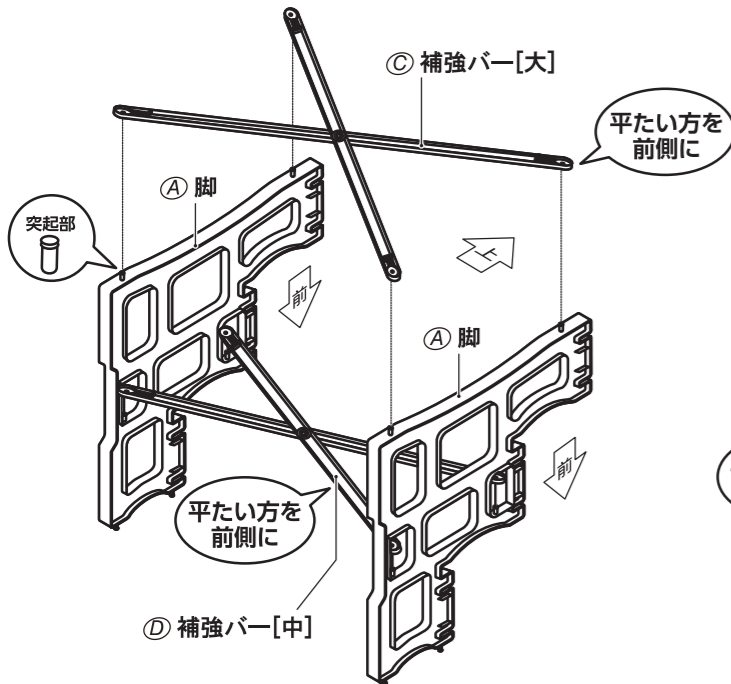

- 2** 脚部を起し、補強バー[小]を取り付けてください。
※脚後側の突起部分に補強バーをしっかりと差し込んでください。

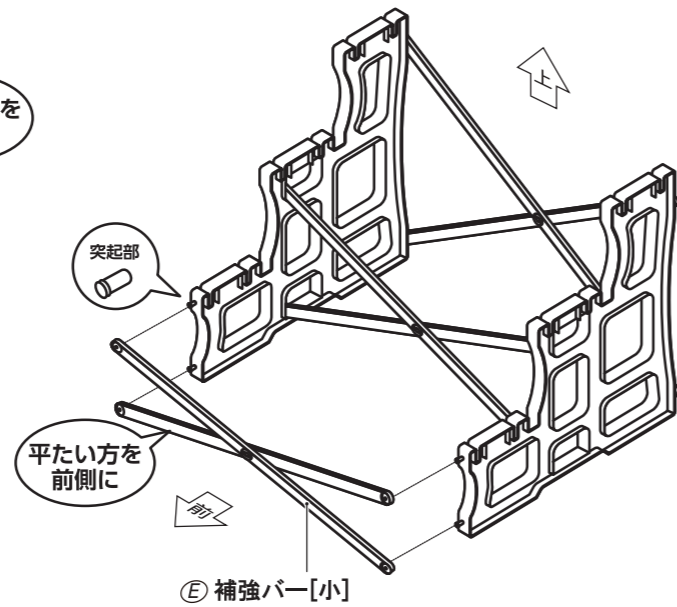

- 3** 棚板(×3)を取り付けてください。
※棚板の凹部に脚上側の凸部をしっかりと差し込んでください。

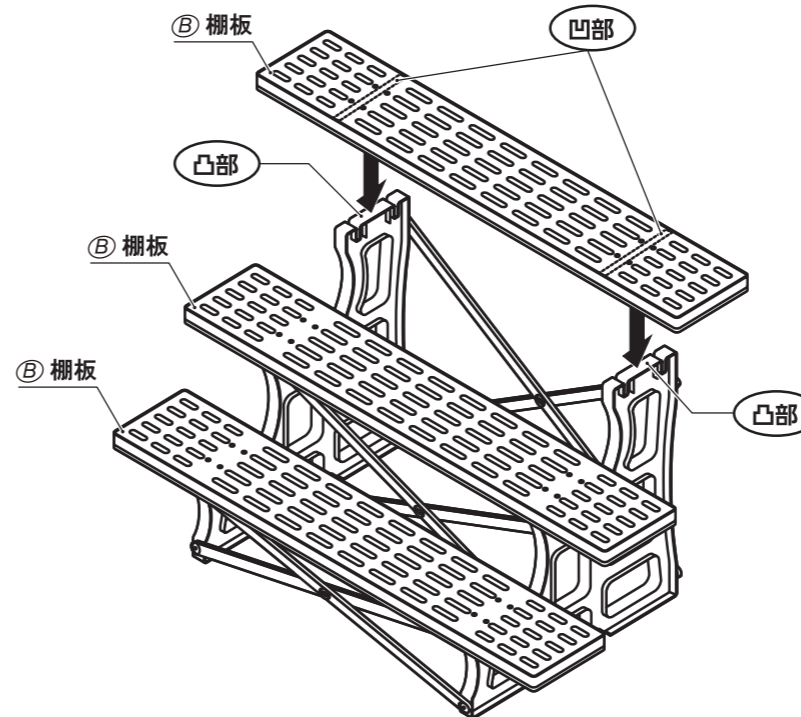

- 4** 完成です。
※接合部がしっかりとまっているか確認してから、使用してください。

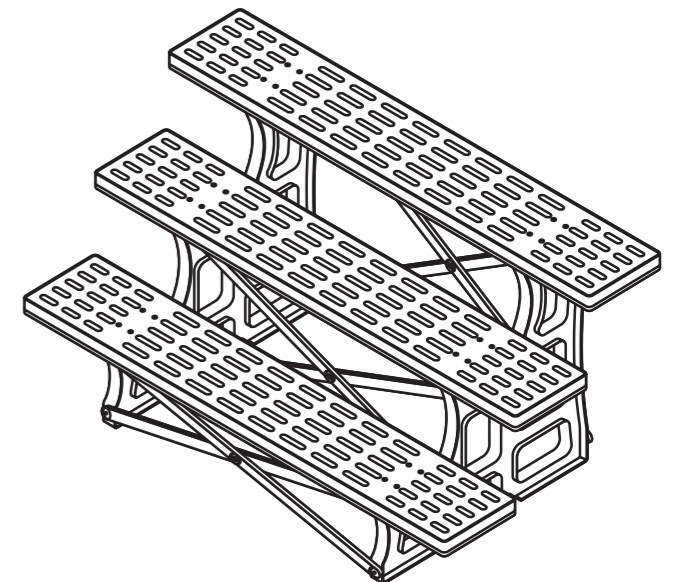

※イラストはすべてイメージです。