

この度は、本製品をお買い上げ頂きまして誠にありがとうございます。  
安全にご使用頂くために、組み立て前、ご使用前には、この説明書をよくお読みいただき使用方法をご理解の上、正しくご使用ください。お読みになった後は、この説明書を大切に保管ください。

## ⚠️ 使用上のご注意

- この商品は屋外用です。
- 不安定な状態や場所での使用は避けてください。転倒やガタツキの原因になります。
- ときどき、各部にゆるみなどが無いか確認を行ってください。
- バランスよく干してください。偏った使用をされると、転倒の原因になります。
- 耐荷重以内で使用してください。
- 耐荷重は測定値であり、保証値ではありません。
- 洗濯物を干したまま移動させないでください。変形・破損の原因になります。
- 用途以外には使用しないでください。
- お子様がぶら下がったりしないように注意してください。
- ときどき、汚れなどを拭き取ってください。
- ストーブなど火気のそばで使用しないでください。
- 床面の保護のためにシートなどの使用をおすすめします。
- 組立時・収納時に指などを挟まないようご注意ください。

## 組立上のご注意

- 組み立ての前に部品の確認を行ってください。
- 手袋または軍手を着用して組み立ててください。
- 組み立ては床に布をひくか、カーペットのある場所で行い、商品や周辺のものにきずがつかないようにご注意ください。
- 組立図に従って、正しく組み立ててください。又、部品を無くさないように注意してください。
- 組み立て後は、各パーツが確実にセットされていることを確認してください。
- 組み立て中は、お子様をそばに近づけないでください。

組み立て前にプラスドライバー(別売)をご用意ください。



## パーツリスト

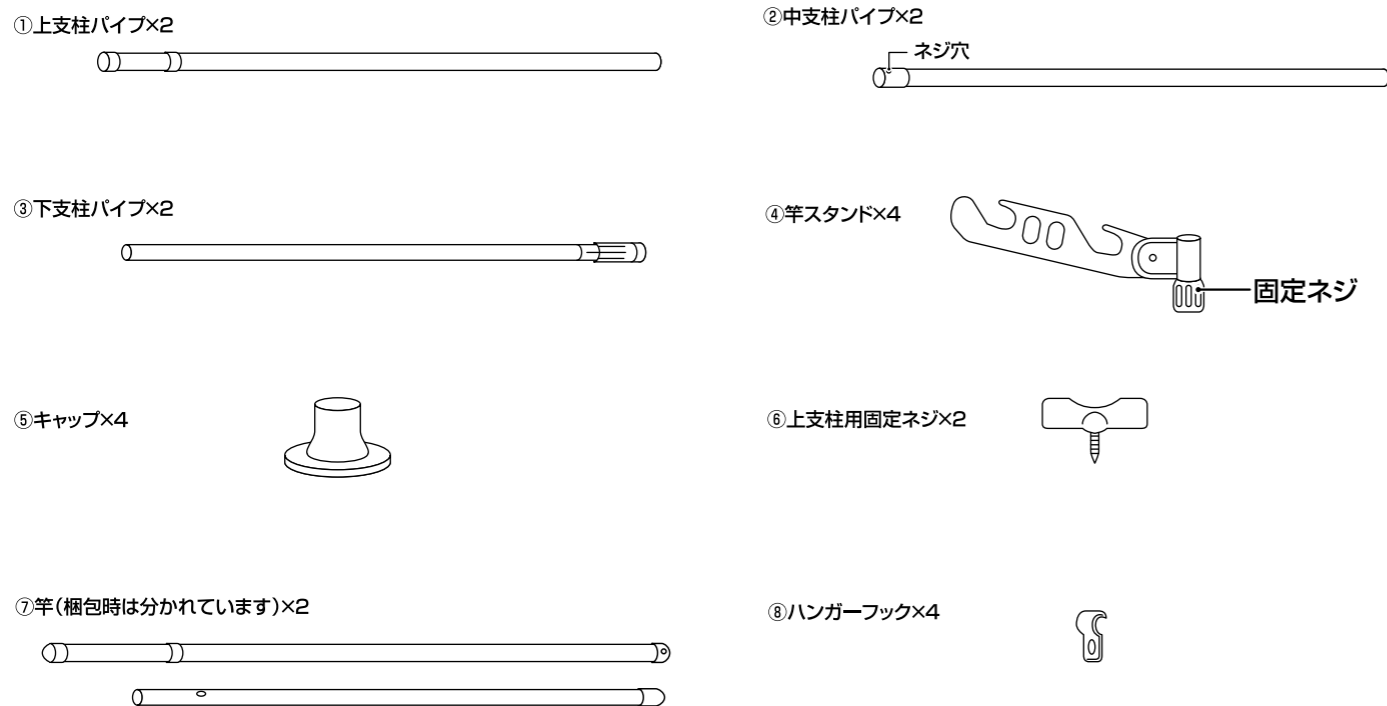

## 組立方法

- 1** 上支柱パイプと下支柱パイプにキャップを取り付けます。  
 ①①上支柱パイプと③下支柱パイプに⑤キャップをしっかりと取り付けます。  
 ②③下支柱パイプに⑤キャップを取り付けるときは、ジャッキ部を回してスタートラインの位置に合わせてから⑤キャップを取り付けてください。  
 ③⑤キャップがはまりにくいときは、床面にキャップを置き、上からパイプを押しこめるようにしてください。その際には床が傷つかないようにシートを敷くなどして床を保護してください。

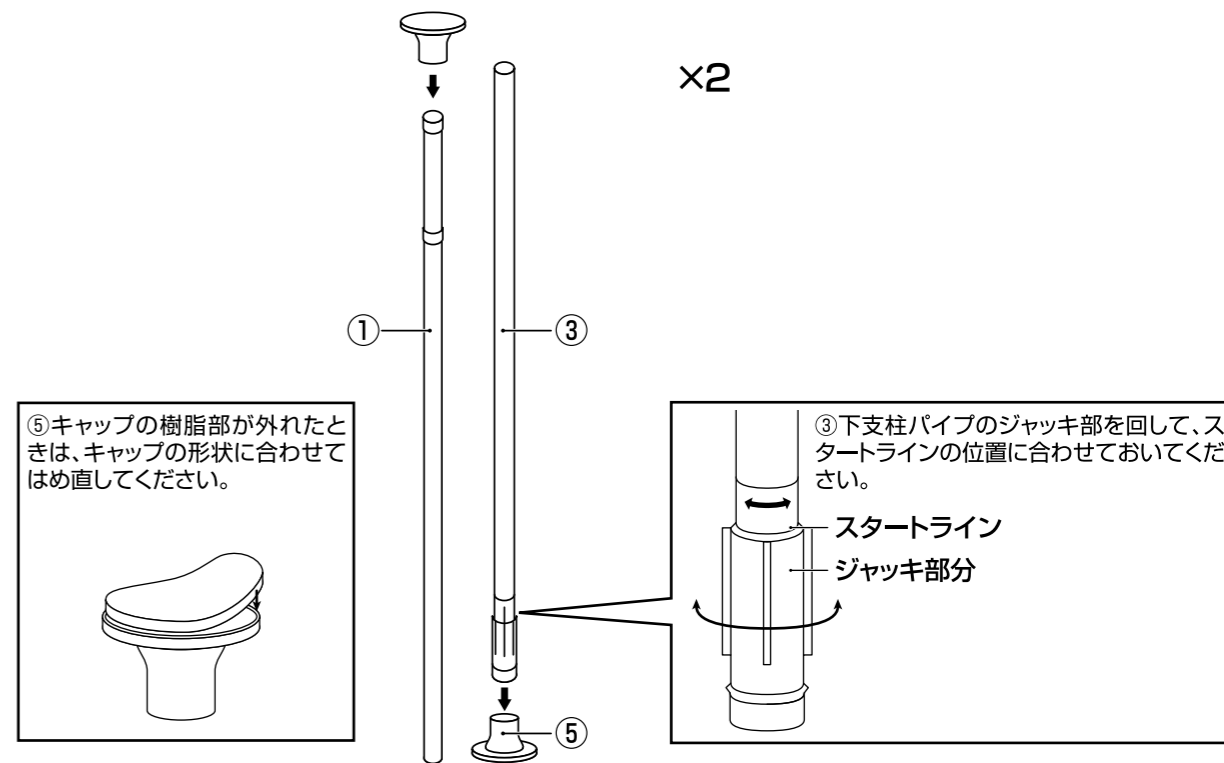

- 2** 中支柱パイプに上支柱パイプを差し込みます。  
 ①②中支柱パイプに①で組み立てた①上支柱パイプを差し込みます。  
 ※②中支柱パイプには上下がありますので、向きに注意してください。  
 ②②中支柱パイプに⑥上支柱用固定ネジを取り付けます。  
 ※⑥上支柱用固定ネジは設置時に①上支柱パイプを固定するためのものです。この時点で⑥上支柱用固定ネジは外れない程度に緩く締めてください。

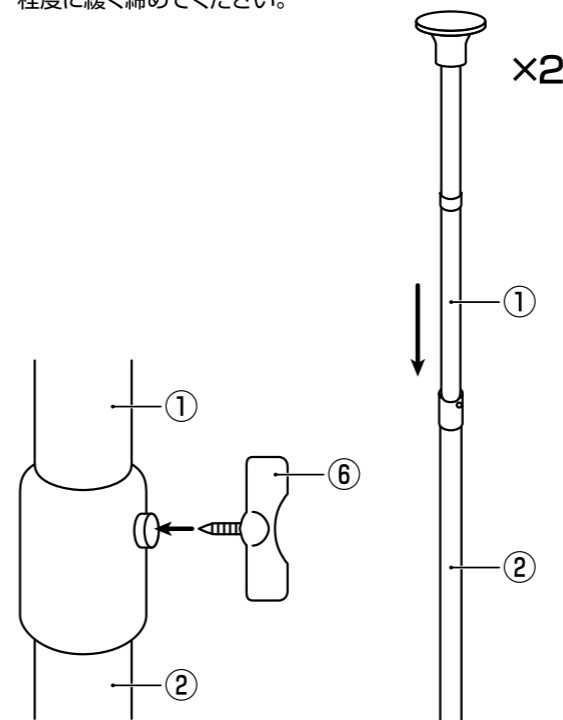

- 3** 下支柱パイプに竿スタンドを取り付けます。  
 ①③下支柱パイプに④竿スタンドを取り付けます。④竿スタンドの固定ネジを緩めて差し込みます。  
 ②取り付けた④竿スタンドは落下しないように固定ネジを軽く締めてください。

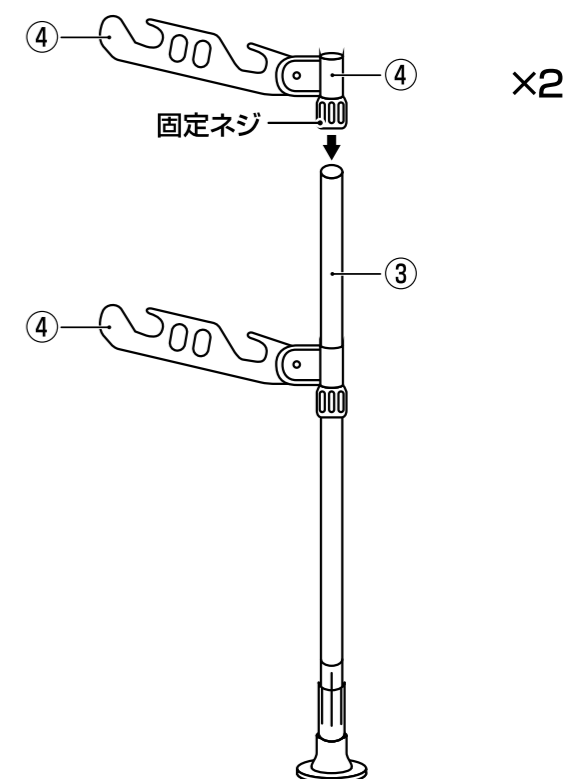

**4** 上支柱パイプと下支柱パイプを取り付けます。  
 ①③下支柱パイプに②で組み立てた①上支柱パイプと②中支柱パイプを差し込みます。

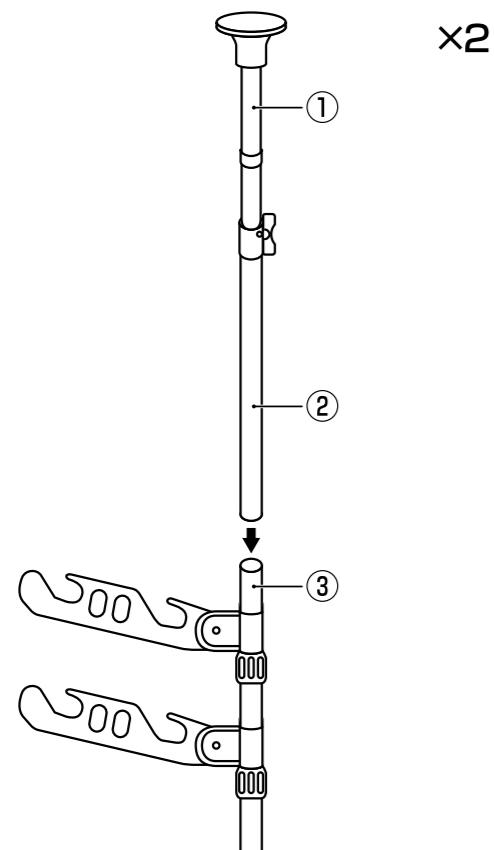

**6** 竿スタンドの高さを調節します  
 ①④竿スタンドを使用される高さに合わせてしっかりと固定します。  
 ※④竿スタンドの固定ネジを緩めてから、高さ調節を行ってください。高さ調節後はしっかりと締め直してください。

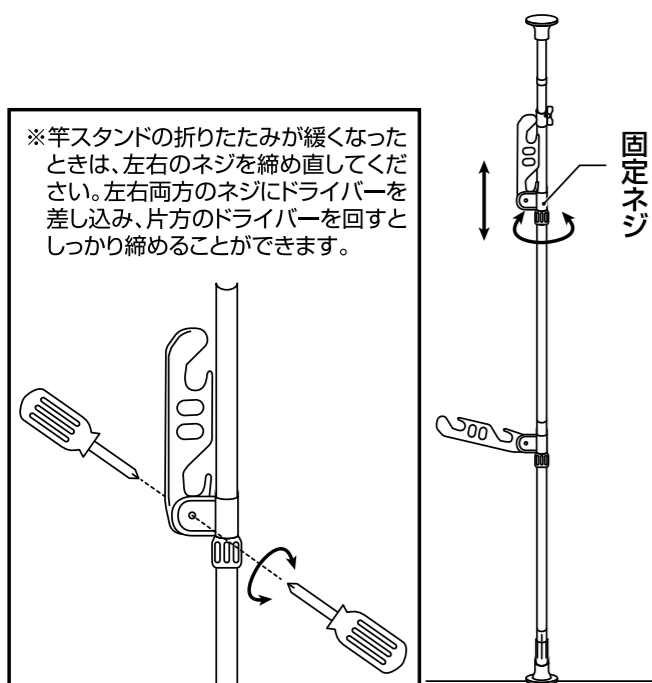

**5** 組み立てた本体を設置します  
 ●大人2人以上で作業を行ってください。  
 ●倒れたり、支柱が抜けたりしないよう注意してください。  
 ●設置場所の周りには注意してください。  
 ①本体を垂直に立てて、①上支柱パイプを伸ばしてキャップ部を天井面にぴったりと当てます。  
 ②②で仮止めした⑥上支柱用固定ネジを奥までしっかりと締めつけます。  
 ③③下支柱パイプのジャッキ部を「伸びる」の矢印方向(時計回り)に回してしっかりと本体を固定します。  
 ※上支柱パイプにはバネが内蔵されており、伸縮します。ジャッキ部はスタートラインからストップラインの範囲で固定してください。  
 ※ストップラインを越えて固定しないでください。ストップラインを超える場合は、③下支柱パイプのジャッキ部をスタートラインの位置に戻し、手順①に戻ってやり直してください。  
 ④本体支柱を引っ張り、しっかりと固定されているか確認してください。

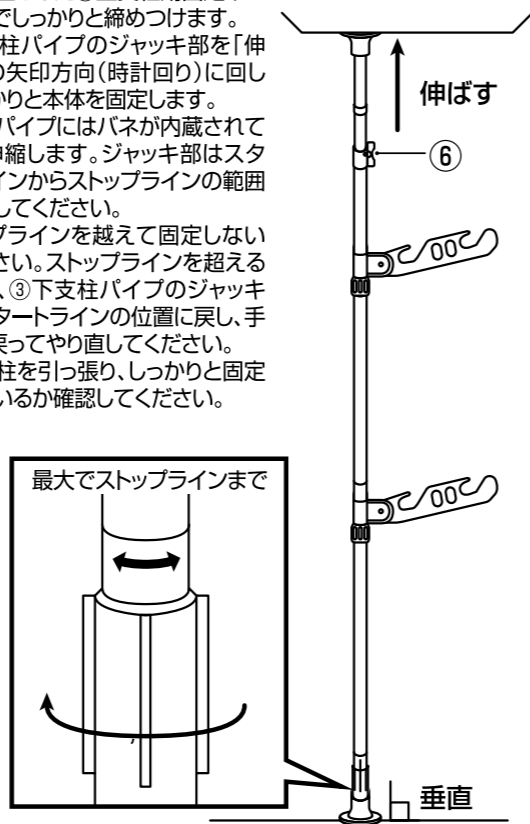

**設置後の取り外し方・取り付け方**

大人2人以上で作業を行ってください。  
 ・取り外し方  
 ③下支柱パイプのジャッキ部を「緩む」の矢印方向に回して、ジャッキ部をスタートラインに合わせてください。  
 ●本体をpushしながら、倒れないように行ってください。  
 ●次に本体を押し上げて、①上支柱パイプの内蔵ジャッキを押し縮めて、本体をずらして外します。

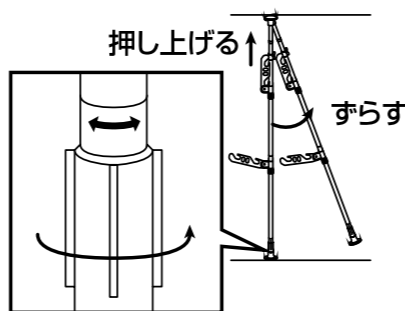

・取り付け方  
 本体を天井に押し当てながら垂直に立てます。③下支柱パイプのジャッキ部を「伸びる」の矢印方向(時計回り)に回して本体をしっかりと固定します。  
 ※ジャッキ部はスタートラインからストップラインの範囲で固定してください。ストップラインを越えて固定しないでください。  
 ※⑥上支柱用固定ネジを外して①上支柱パイプを縮めて本体を取り外した場合は、「5」の手順で取り付けてください。

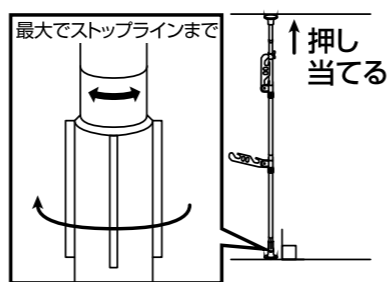

**竿の組み立て・使用方法**

竿の組み立て

耐荷重は全体で約20kgまでで、竿1本あたり約10kgです。

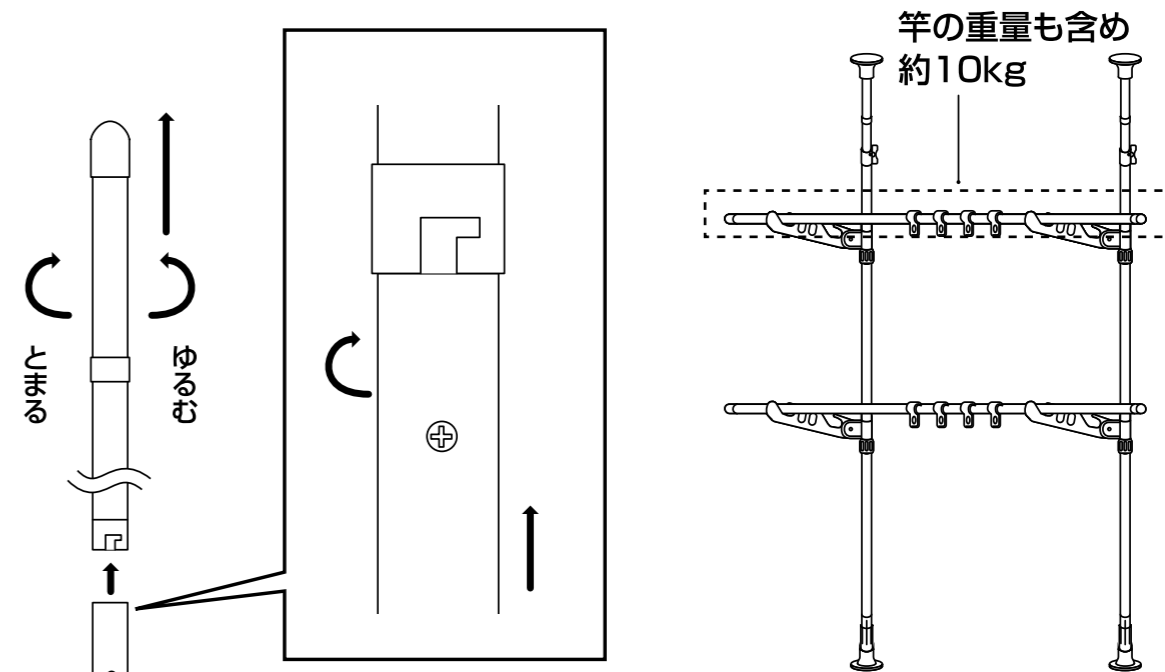

サイズ(約)

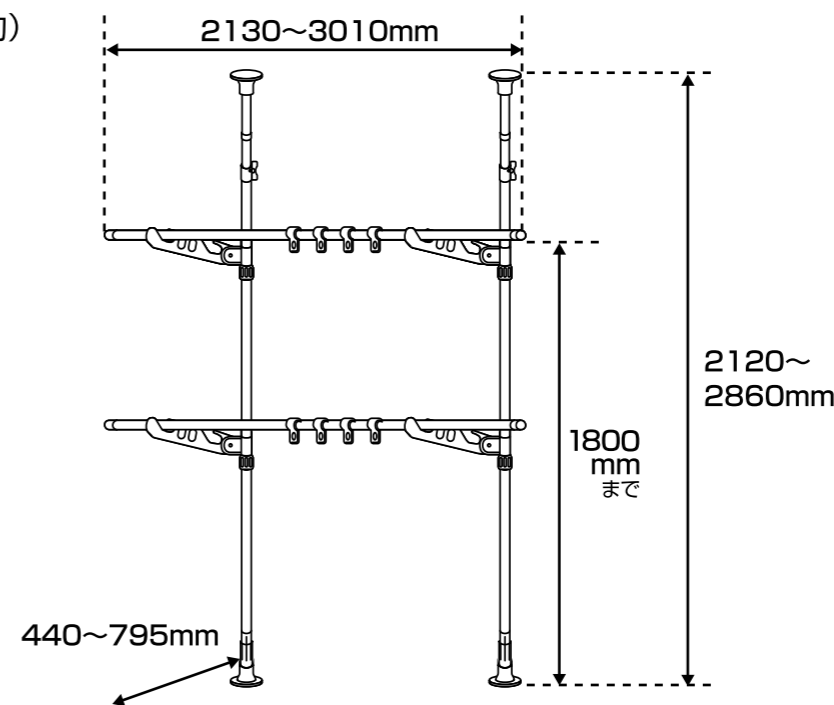

※イラストはイメージです。

構造部材：ステンレス巻きスチールパイプ、ABS樹脂、ポリプロピレン、塩化ビニル樹脂  
 使用時サイズ(約)：幅2130~3010×奥行440~795×高さ2120~2860(mm)  
 収納時サイズ(約)：幅185×奥行90×高さ2120(mm)  
 質量：約5.75kg  
 耐荷重(平均静荷重)：約20kg(竿1本あたり約10kg)

※耐荷重は測定値であり、保証値ではありません。